

MATCON[®]

POWDERS, HANDLED.

IBC投料模块

快速为IBC料仓投料
高洁净

需要混合的批次配方
直接通过迈康料仓下料站
投入到料仓内。



扫码关注
获取资料及视频

www.matconibc.com

更洁净的方式 适用于简单 配方的混料

消除工厂车间的粉尘。

与混料线分开运行，离线完成配料。直接在密闭状态下将原料投入料仓内，免去了传统固定式混合机会造成的粉尘污染。

托盘入口

投料处

投料平台

投料口

中转料仓
IBC

称重平台



迈康料仓投料模块

原料在无尘状态下完成投料

易于拆卸，便于快速清洁和维护

振动筛及选配金检机提高产品
安全性

选配称重平台用于再次确认重量

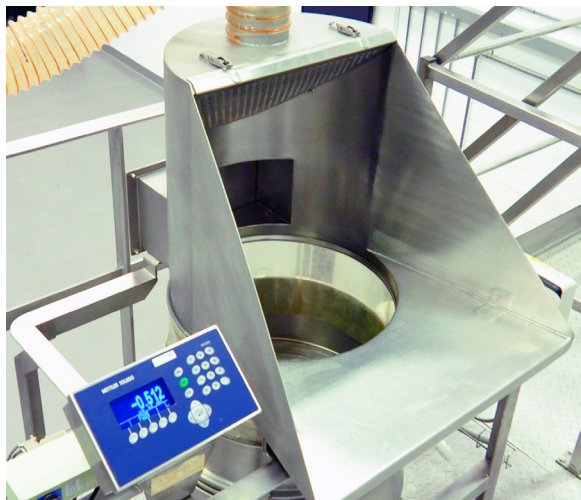

使用料仓下料模块创造了无尘粉污染的整洁生产环境。

各批次原料的无尘化配料杜绝交叉污染。

原料传送保持密封 无产品溢出或泄漏，从而消除了交叉污染的风险。

高洁净 方便清洁，快速、高效地准备所需配方。

高生产效率 料仓可以离线完成配料并迅速进行混合，而避免混合机停机等待。

可追溯 可复查重量及原料。

兼容所有配料 可加入小料及微小料。

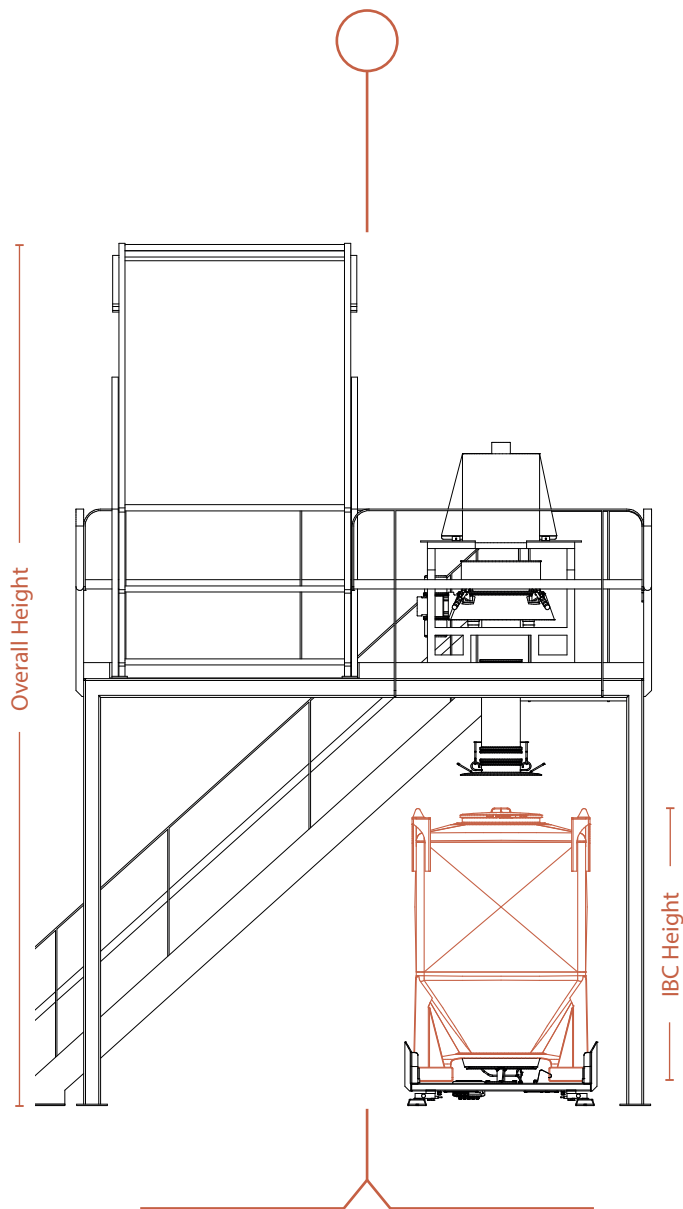

料仓大小	料仓高度	总高度*
1000	1400 mm	5419 mm
1500	1791 mm	5810 mm
2000	2227 mm	6246 mm
2500	2666 mm	6685 mm

*根据S11系列料仓测量所得。

MATCON®

POWDERS, HANDLED.

我们专注于为食品、营养品、制药
及化工行业提供交钥匙解决方案。

迈康不仅是料仓供应商，还为您量
身定制适配的生产系统。



粉体处理专家

www.matcon.cn

迈康, 中国上海, 长宁区长宁路1027号兆丰广场3502-3505室, 邮编200050
总机: +86 (21) 5241 5599 分机: 862

